



# PNI Escort HP 5500

CB Radio / CB Радио / CB-Radio / Radio CB / CB  
rádió / Statie radio CB



# Contents

English .....	3
Български .....	10
Deutsch .....	18
Español .....	26
Français .....	33
Magyar .....	41
Italiano .....	48
Nederlands .....	56
Polski .....	64
Romana .....	72

## Safety warnings

- Please read the following warnings to prevent fires, personal injury, damage to the radio or to the antenna.
- Do not try to adjust the radio while driving, it is dangerous.
- The supply voltage of this radio must be 12V or 24V DC.
- Do not place the radio on an excessively dusty, wet or unstable surface.
- Do not connect the antenna during transmission, risk of skin burns or electric shock.
- Please keep your distance from devices that create interference (such as: TV, generator, etc.)
- Those who use pacemakers are advised to keep their distance from the antenna during transmission and especially not to touch it.
- Do not bring metal objects close to the internal electrical part of the radio, risk of electric shock.
- Avoid exposing the radio to temperatures lower than  $-26^{\circ}\text{C}$  and higher than  $+80^{\circ}\text{C}$ . During the summer, the temperature inside a vehicle can exceed  $80^{\circ}\text{C}$ , which can cause irreparable damage to the radio in case of prolonged exposure.
- Do not cover the radio with other objects, as this will prevent it from cooling down.
- It is important to turn off the radio before starting

- the engine, to avoid damage caused by high voltage.
- When replacing the fuse, use a 3A 250V type F fuse.
  - If an abnormal smell or smoke comes from the radio, turn it off immediately.
  - Do not transmit for a long time, the radio may heat up and malfunction.
  - Keep the radio away from children.

## Buttons and functions



### 1. EMG:

- Press briefly to switch to emergency channel no. 09.
- Press again to switch to emergency channel no. 19.
- Press once more to return to the original channel.

2. Transmission indicator (red LED) / reception indicator (green LED).

3. A/F: AM modulation indicator (yellow LED) / FM modulation indicator (LED off).

Note: If the frequency band you set the radio to does not have AM modulation and you press the A/F key, the radio will remain only in FM mode.

4. 6-pin microphone connector.

5. RFG:

- Short press to select RF Gain level. The default level “r0” appears on the screen. Press the Up or Down keys to reach the desired level (r0 - r7).
- Long press to select ASQ level. The default level “A3” appears on the screen. Press the Up or Down keys to reach the desired level (A1 - A5).

Note: To select the ASQ level, you must first activate the ASQ function by pressing the center button on the microphone. When the ASQ function is active, the LED located above the RFG key lights up green. When the ASQ function is inactive, the LED is off.

6. LED display.

7. and 8. Up and Down keys for channel selection and RF Gain and ASQ level selection.

## 9. SQ:

- Turn the knob clockwise to increase the squelch level.
- Turn counter-clockwise to fully open the squelch.

Note: Before adjusting the manual squelch (SQ), disable the automatic squelch (ASQ) by pressing the center button on the microphone. The LED above the RFG key will turn off.

## 10. Radio on/off button and volume control.

- Turn the knob clockwise to turn on the radio.
- Rotate in both directions to adjust the volume.
- Turn the knob counter-clockwise to turn off the radio.

## Reset

1. Turn off the radio.
2. Simultaneously press the PTT + ASQ keys on the microphone while restarting the radio.
3. The icon “rE” appears on the screen.
4. All settings have returned to factory values.

## Frequency band selection

The frequency bands must be chosen according to the country where you are going to operate.

1. Turn off the radio.
2. Simultaneously press the PTT key + the Up key on the microphone while restarting the radio.
3. The A/F LED lights up.
4. The current frequency band appears on the screen.
5. Press the Up and Down keys to reach the desired frequency band.
6. Restart the radio or press the PTT key to exit the frequency band selection mode.

## Technical specifications

<b>General</b>	
Frequency range	26.965-27.405MHZ
Channels	40
Channel spacing	10KHz
Operating voltage	12V / 24V
Modulation system	AM/FM
First intermediate frequency	10.7MHz

Second intermediate frequency	450KHz
Dimensions	115 x 114.7 x 36.5 mm
Weight	500g
Operating temperature	-26°C ~ +80°C
<b>Receiver</b>	
Frequency stability	+/-10ppm
FM Sensitivity 12DB SND (1.2Kmod) FM 12dB Sensitivity	-120dBm
AM Sensivity 12DB SND (60%Kmod) AM 12dBsensitivity	-118 dBm
Intermodulation	55dB
Adjacent channel selectivity	55dB@10KHz
Audio distortion@1KHz,Dev 60%	≤5%
Common channel suppression	-8dB@10KHz
Receiving spurious	60dB
Standard current	200mA
Maximum receiving current	≤1A
Maximum audio power	3W



SNR(dB) @1KHz,(300~3KHz) filter	>40
<b>Transmitter</b>	
TX power	4W
TX current	1.4A
SNR(dB) @1KHz, (300~3KHz) filter	43
Conducted spurious (dBc)	-54dBm@<1GHz -36dBm@>1GHz
Adjacent channel power	-54dB@10KHz
FM modulation limiting	2KHz
AM modulation limiting	80%
FM/AM deviation sensitivity 1.2K/60%	6-12mv
Audio distortion@1KHz, DEV 60%	≤5%
Antenna impedance	50Ω

## Предупреждения за безопасност

- Моля, прочетете следните предупреждения, за да предотвратите пожари, наранявания и повреда на радиото или антената.
- Не се опитвайте да регулирате радиото, докато шофирате, опасно е.
- Захранващото напрежение на това радио трябва да бъде 12V или 24V DC.
- Не поставяйте радиото върху прекалено прашна, мокра или нестабилна повърхност.
- Не свързвайте антената по време на предаване, риск от изгаряне на кожата или токов удар.
- Моля, спазвайте разстояние от устройства, които създават смущения (като: телевизор, генератор и др.)
- Тези, които използват пейсмейкъри, се съветват да спазват разстояние от антената по време на предаване и особено да не я докосват.
- Не доближавайте метални предмети до вътрешната електрическа част на радиото, риск от токов удар.
- Избягвайте да излагате радиото на температури по-ниски от  $-26^{\circ}\text{C}$  и по-високи от  $+80^{\circ}\text{C}$ . През лятото температурата в автомобила може да надвиши  $80^{\circ}\text{C}$ , което

- може да причини непоправима повреда на радиото в случай на продължително излагане.
- Не покривайте радиото с други предмети, тъй като това ще му попречи да изстине.
  - Важно е да изключите радиото, преди да стартирате двигателя, за да избегнете повреда, причинена от високо напрежение.
  - Когато сменяте предпазителя, използвайте предпазител 3A 250V тип F.
  - Ако от радиото излиза необичайна миризма или дим, незабавно го изключете.
  - Не предавайте дълго време, радиото може да се нагрее и да се повреди.
  - Дръжте радиото далеч от деца.

## Бутони и функции

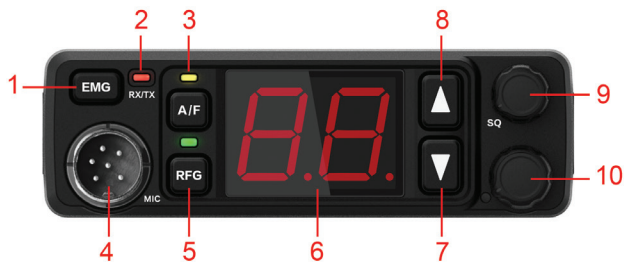

## 1. EMG:

- Натиснете кратко, за да превключите към аварийен канал №. 09.
- Натиснете отново, за да превключите към аварийен канал №. 19.
- Натиснете още веднъж, за да се върнете към оригиналния канал.

2. Индикатор за предаване (червен светодиод) / индикатор за приемане (зелен светодиод).

3. A/F: Индикатор за АМ модулация (жълт LED) / Индикатор за FM модулация (LED изключен).

Забележка: Ако честотната лента, на която сте задали радиото, няма АМ модулация и натиснете бутона А/Ф, радиото ще остане само в режим FM.

4. 6-пинов конектор за микрофон.

## 5. RFG:

- Натиснете кратко, за да изберете ниво на RF Gain. Нивото по подразбиране "r0" се появява на екрана. Натиснете бутоните Нагоре или Надолу, за да достигнете желаното ниво (r0 - r7).
- Натиснете продължително, за да изберете

ниво на ASQ. Нивото по подразбиране “A3” се появява на екрана. Натиснете бутоните нагоре или надолу, за да достигнете желаното ниво (A1 - A5).

Забележка: За да изберете нивото на ASQ, първо трябва да активирате функцията ASQ, като натиснете централния бутон на микрофона. Когато функцията ASQ е активна, светодиодът, разположен над бутона RFG, свети в зелено. Когато функцията ASQ е неактивна, светодиодът е изключен.

6. LED дисплей.

7. и 8. Бутони нагоре и надолу за избор на канал и избор на RF усилване и ниво на ASQ.

9. SQ:

- Завъртете копчето по посока на часовниковата стрелка, за да увеличите нивото на шумоподтискането.
- Завъртете обратно на часовниковата стрелка, за да отворите напълно шумоподтискането.

Забележка: Преди да регулирате ръчното шумоподтискане (SQ), деактивирайте

автоматичното шумоподтискане (ASQ), като натиснете централния бутон на микрофона. Светодиодът над клавиша RFG ще изгасне.

10. Бутон за включване/изключване на радиото и контрол на звука.

- Завъртете копчето по посока на часовниковата стрелка, за да включите радиото.
- Завъртете в двете посоки, за да регулирате силата на звука.
- Завъртете копчето обратно на часовниковата стрелка, за да изключите радиото.

## Нулиране

1. Изключете радиото.
2. Натиснете едновременно клавишите PTT + ASQ на микрофона, докато рестартирате радиото.
3. На екрана се появява иконата “rE”.
4. Всички настройки се върнаха към фабричните стойности.

## Избор на честотна лента

Честотните ленти трябва да бъдат избрани според страната, в която ще оперирате.

5. Изключете радиото.
6. Натиснете едновременно клавиша PTT + бутона Up на микрофона, докато рестартирате радиото.
7. Светодиодът A/F светва.
8. Текущата честотна лента се появява на екрана.
9. Натиснете бутоните нагоре и надолу, за да достигнете желаната честотна лента.
10. Рестартирайте радиото или натиснете клавиша PTT, за да излезете от режима за избор на честотна лента.

## Технически спецификации

<b>Общ</b>	
Честотен диапазон	26.965-27.405MHz
каналы	40
Разстояние между каналите	10KHz
Работно напрежение	12V / 24V
Модулация	AM/FM
Първата междинна честота	10.7MHz
Втората междинна честота	450KHz

размер	115 x 114.7 x 36.5 mm
Тегло	500g
Работна температура	-26°C ~ +80°C
<b>Приемник</b>	
Стабилност на честотата	+/-10ppm
FM чувствителност 12DB SND (1.2Kmod) FM чувствителност 12dB	-120dBm
AM чувствителност 12DB SND (60%Kmod) AM чувствителност 12dB	-118 dBm
Интермодуляция	55dB
Селективност на съседен канал	55dB@10KHz
Аудио изкривяване при 1KHz, Dev 60%	≤5%
Общо потискане на канала	-8dB@10KHz
Паразитни рецепти	60dB
Консумация в режим на готовност	200mA
Максимална консумация	≤1A



Максимална аудио мощност	3W
SNR (dB) при 1KHz, (300~3KHz)	>40
<b>Предавател</b>	
TX мощност	4W
Консумация на емисии	1.4A
SNR (dB) при 1KHz, (300~3KHz)	43
Паразитни емисии (dBc)	-54dBm@<1GHz -36dBm@>1GHz
Мощност на съседен канал	-54dB@10KHz
Ограничение на FM модулацията	2KHz
Ограничение на AM модулацията	80%
FM/AM чувствителност на отклонение 1.2K/60%	6-12mv
Аудио изкривяване при 1KHz, DEV 60%	≤5%
Импеданс на антената	50Ω

## Sicherheitswarnungen

- Bitte lesen Sie die folgenden Warnhinweise, um Brände, Verletzungen sowie Schäden am Radio oder an der Antenne zu vermeiden.
- Versuchen Sie nicht, das Radio während der Fahrt einzustellen, das ist gefährlich.
- Die Versorgungsspannung dieses Radios muss 12 V oder 24 V Gleichstrom betragen.
- Stellen Sie das Radio nicht auf eine übermäßig staubige, nasse oder instabile Oberfläche.
- Schließen Sie die Antenne nicht während der Übertragung an, es besteht die Gefahr von Hautverbrennungen oder Stromschlägen.
- Bitte halten Sie Abstand zu Geräten, die Störungen verursachen (z. B. Fernseher, Generator usw.).
- Trägern von Herzschrittmachern wird empfohlen, während der Übertragung Abstand zur Antenne zu halten und insbesondere diese nicht zu berühren.
- Bringen Sie keine Metallgegenstände in die Nähe des internen elektrischen Teils des Radios, es besteht die Gefahr eines Stromschlags.
- Vermeiden Sie es, das Radio Temperaturen unter  $-26\text{ °C}$  und über  $+80\text{ °C}$  auszusetzen. Im Sommer kann die Temperatur im Fahrzeuginneren  $80\text{ °C}$  überschreiten, was bei längerer Einwirkung zu irreparablen Schäden am Radio führen kann.
- Decken Sie das Radio nicht mit anderen

- Gegenständen ab, da es dadurch nicht auskühlt.
- Es ist wichtig, das Radio vor dem Anlassen des Motors auszuschalten, um Schäden durch Hochspannung zu vermeiden.
  - Verwenden Sie beim Austausch der Sicherung eine 3A 250V-Sicherung vom Typ F.
  - Wenn aus dem Radio ein ungewöhnlicher Geruch oder Rauch austritt, schalten Sie es sofort aus.
  - Senden Sie nicht über einen längeren Zeitraum, da sich das Radio erwärmen und Fehlfunktionen verursachen kann.
  - Halten Sie das Radio von Kindern fern.

## Tasten und Funktionen

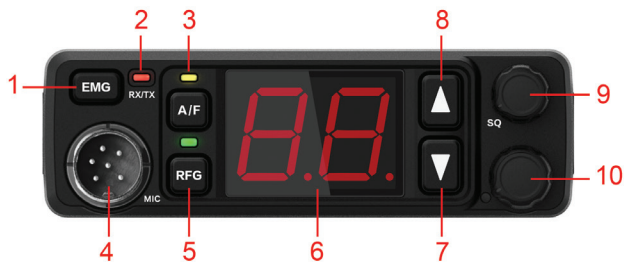

### 1. EMG:

- Kurz drücken, um zum Notrufkanal Nr. zu wechseln. 09.

- Drücken Sie erneut, um zum Notrufkanal Nr. zu wechseln. 19.
- Drücken Sie noch einmal, um zum ursprünglichen Kanal zurückzukehren.

2. Sendeanzeige (rote LED) / Empfangsanzeige (grüne LED).

3. A/F: AM-Modulationsanzeige (gelbe LED) / FM-Modulationsanzeige (LED aus).

Hinweis: Wenn das Frequenzband, auf das Sie das Radio eingestellt haben, keine AM-Modulation hat und Sie die A/F-Taste drücken, bleibt das Radio nur im FM-Modus.

4. 6-poliger Mikrofonanschluss.

5. RFG:

- Kurz drücken, um den HF-Verstärkungspegel auszuwählen. Auf dem Bildschirm erscheint die Standardstufe „r0“. Drücken Sie die Auf- oder Ab-Taste, um die gewünschte Ebene (r0 - r7) zu erreichen.
- Lange drücken, um die ASQ-Stufe auszuwählen. Auf dem Bildschirm erscheint die Standardstufe „A3“. Drücken Sie die Auf- oder Ab-Taste, um die gewünschte Ebene (A1 - A5) zu erreichen.

Hinweis: Um den ASQ-Pegel auszuwählen, müssen Sie zunächst die ASQ-Funktion aktivieren, indem Sie die mittlere Taste am Mikrofon drücken. Bei aktiver ASQ-Funktion leuchtet die LED über der RFG-Taste grün. Wenn die ASQ-Funktion inaktiv ist, ist die LED aus.

6. LED-Anzeige.

7. und 8. Auf- und Ab-Tasten zur Kanalauswahl sowie zur Auswahl der HF-Verstärkung und des ASQ-Pegels.

9. SQ:

- Drehen Sie den Knopf im Uhrzeigersinn, um den Squelch-Pegel zu erhöhen.
- Gegen den Uhrzeigersinn drehen, um die Rauschsperrung vollständig zu öffnen.

Hinweis: Bevor Sie den manuellen Squelch (SQ) einstellen, deaktivieren Sie den automatischen Squelch (ASQ), indem Sie die mittlere Taste am Mikrofon drücken. Die LED über der RFG-Taste erlischt.

10. Radio-Ein/Aus-Taste und Lautstärkeregl.

- Drehen Sie den Knopf im Uhrzeigersinn, um das Radio einzuschalten.
- Drehen Sie ihn in beide Richtungen, um die Lautstärke anzupassen.

- Drehen Sie den Knopf gegen den Uhrzeigersinn, um das Radio auszuschalten.

## Zurücksetzen

1. Schalte das Radio aus.
2. Drücken Sie gleichzeitig die Tasten PTT + ASQ am Mikrofon, während Sie das Funkgerät neu starten.
3. Das Symbol „rE“ erscheint auf dem Bildschirm.
4. Alle Einstellungen wurden auf die Werkswerte zurückgesetzt.

## Auswahl des Frequenzbandes

Die Frequenzbänder müssen entsprechend dem Land ausgewählt werden, in dem Sie tätig sein werden.

1. Schalte das Radio aus.
2. Drücken Sie gleichzeitig die PTT-Taste + die Aufwärts-Taste am Mikrofon, während Sie das Funkgerät neu starten.
3. Die A/F-LED leuchtet.
4. Das aktuelle Frequenzband erscheint auf dem Bildschirm.
5. Drücken Sie die Auf- und Ab-Tasten, um zum gewünschten Frequenzband zu gelangen.
6. Starten Sie das Funkgerät neu oder drücken Sie die

PTT-Taste, um den Frequenzband-Auswahlmodus zu verlassen.

## Technische Spezifikationen

<b>Allgemein</b>	
Frequenzbereich	26.965- 27.405MHZ
Kanäle	40
Kanalabstand	10KHz
Betriebsspannung	12V / 24V
Modulation	AM/FM
Die erste Zwischenfrequenz	10.7MHz
Die zweite Zwischenfrequenz	450KHz
Größe	115 x 114.7 x 36.5 mm
Gewicht	500g
Arbeitstemperatur	-26°C ~ +80°C
<b>Empfänger</b>	
Frequenzstabilität	+/-10ppm
FM-Empfindlichkeit 12DB SND (1,2Kmod) FM-Empfindlichkeit 12 dB	-120dBm

AM-Empfindlichkeit 12 dB SND (60 % Kmod) AM-Empfindlichkeit 12 dB	-118 dBm
Intermodulation	55dB
Nachbarkanalselektivität	55dB@10KHz
Audioverzerrung bei 1 kHz, Dev 60 %	≤5%
Unterdrückung des gemeinsamen Kanals	-8dB@10KHz
Parasitäre Rezepte	60dB
Standby-Verbrauch	200mA
Maximaler Verbrauch	≤1A
Maximale Audioleistung	3W
SNR (dB) bei 1 kHz, (300–3 kHz)	>40
<b>Sender</b>	
Sendeleistung	4W
Emissionsverbrauch	1.4A
SNR (dB) bei 1 kHz, (300–3 kHz)	43
Störemissionen (dBc)	-54dBm@<1GHz -36dBm@>1GHz
Nachbarkanalleistung	-54dB@10KHz



Begrenzung der FM-Modulation	2KHz
Begrenzung der AM-Modulation	80%
FM/AM- Abweichungsempfindlichkeit 1,2 K/60 %	6-12mv
Audioverzerrung bei 1 kHz, DEV 60 %	≤5%
Antennenimpedanz	50Ω

## Advertencias de seguridad

- Lea las siguientes advertencias para evitar incendios, lesiones personales y daños a la radio o la antena.
- No intente ajustar la radio mientras conduce, es peligroso.
- El voltaje de alimentación de esta radio debe ser de 12 V o 24 V CC.
- No coloque la radio sobre una superficie excesivamente polvorienta, húmeda o inestable.
- No conecte la antena durante la transmisión, riesgo de quemaduras en la piel o descarga eléctrica.
- Por favor mantenga su distancia de dispositivos que generen interferencias (como: TV, generador, etc.)
- Se recomienda a quienes utilizan marcapasos que se mantengan alejados de la antena durante la transmisión y, sobre todo, que no la toquen.
- No acerque objetos metálicos a la parte eléctrica interna de la radio, riesgo de descarga eléctrica.
- Evite exponer la radio a temperaturas inferiores a  $-26^{\circ}\text{C}$  y superiores a  $+80^{\circ}\text{C}$ . Durante el verano, la temperatura en el interior de un vehículo puede superar los  $80^{\circ}\text{C}$ , lo que puede causar daños irreparables a la radio en caso de exposición prolongada.
- No cubra la radio con otros objetos, ya que esto evitará que se enfríe.
- Es importante apagar la radio antes de arrancar el

- motor, para evitar daños causados por el alto voltaje.
- Al reemplazar el fusible, utilice un fusible tipo F de 3 A 250 V.
- Si sale humo o un olor anormal de la radio, apáguela inmediatamente.
- No transmita durante mucho tiempo, la radio podría calentarse y funcionar mal.
- Mantenga la radio fuera del alcance de los niños.

## Botones y funciones



### 1. EMG:

- Presione brevemente para cambiar al canal de emergencia no. 09.
- Presione nuevamente para cambiar al canal de emergencia no. 19.
- Presione una vez más para regresar al canal original.

2. Indicador de transmisión (LED rojo) / indicador de recepción (LED verde).

3. A/F: Indicador de modulación AM (LED amarillo) / Indicador de modulación FM (LED apagado).

Nota: Si la banda de frecuencia que configuró la radio no tiene modulación AM y presiona la tecla A/F, la radio permanecerá solo en modo FM.

4. Conector de micrófono de 6 pines.

5. RFG:

- Presione brevemente para seleccionar el nivel de ganancia de RF. El nivel predeterminado “r0” aparece en la pantalla. Presione las teclas Arriba o Abajo para alcanzar el nivel deseado (r0 - r7).
- Mantenga presionado para seleccionar el nivel ASQ. El nivel predeterminado “A3” aparece en la pantalla. Presione las teclas Arriba o Abajo para alcanzar el nivel deseado (A1 - A5).

Nota: Para seleccionar el nivel ASQ, primero debe activar la función ASQ presionando el botón central del micrófono. Cuando la función ASQ está activa, el LED ubicado encima de la tecla RFG se ilumina en verde. Cuando la función ASQ está inactiva, el LED está apagado.

6. Pantalla LED.

7. y 8. Teclas arriba y abajo para selección de canal y selección de ganancia de RF y nivel ASQ.

9. SQ:

- Gire la perilla en el sentido de las agujas del reloj para aumentar el nivel de silenciamiento.
- Gírelo en el sentido contrario a las agujas del reloj para abrir completamente el silenciador.

Nota: Antes de ajustar el silenciador manual (SQ), desactive el silenciador automático (ASQ) presionando el botón central del micrófono. El LED encima de la tecla RFG se apagará.

10. Botón de encendido/apagado de radio y control de volumen.

- Gire la perilla en el sentido de las agujas del reloj para encender la radio.
- Gire en ambas direcciones para ajustar el volumen.
- Gire la perilla en el sentido contrario a las agujas del reloj para apagar la radio..

## Reinicializar

1. Apaga la radio.

2. Presione simultáneamente las teclas PTT + ASQ en el micrófono mientras reinicia la radio.
3. El icono “rE” aparece en la pantalla.
4. Todos los ajustes han vuelto a los valores de fábrica..

## Selección de banda de frecuencia

Las bandas de frecuencia deben elegirse según el país donde vayas a operar.

1. Apaga la radio.
2. Presione simultáneamente la tecla PTT + la tecla Arriba en el micrófono mientras reinicia la radio.
3. El LED A/F se ilumina.
4. La banda de frecuencia actual aparece en la pantalla.
5. Presione las teclas Arriba y Abajo para alcanzar la banda de frecuencia deseada.
6. Reinicie la radio o presione la tecla PTT para salir del modo de selección de banda de frecuencia.

## Especificaciones técnicas

<b>General</b>	
Rango de frecuencia	26.965-27.405MHZ
Canales	40
Espaciado de canales	10KHz
Tensión de funcionamiento	12V / 24V

Modulación	AM/FM
La primera frecuencia intermedia.	10.7MHz
La segunda frecuencia intermedia.	450KHz
Tamaño	115 x 114.7 x 36.5 mm
Peso	500g
Temperatura de trabajo	-26°C ~ +80°C
<b>Receptor</b>	
Estabilidad de frecuencia	+/-10ppm
Sensibilidad FM 12DB SND (1.2Kmod) Sensibilidad FM 12 dB	-120dBm
Sensibilidad AM 12DB SND (60%Kmod) Sensibilidad AM 12 dB	-118 dBm
Intermodulación	55dB
Selectividad de canales adyacentes	55dB@10KHz
Distorsión de audio a 1 KHz, Dev 60%	≤5%
Supresión de canal común	-8dB@10KHz
Recetas parasitarias	60dB
Consumo en espera	200mA

Consumo máximo	$\leq 1A$
Máxima potencia de audio	3W
SNR(dB) @1KHz, (300~3KHz)	>40
<b>Transmisor</b>	
Potencia TX	4W
Consumo de emisiones	1.4A
SNR(dB) @1KHz, (300~3KHz)	43
emisiones no esenciales (dBc)	-54dBm@<1GHz -36dBm@>1GHz
Potencia del canal adyacente	-54dB@10KHz
Limitación de la modulación FM	2KHz
Limitación de modulación AM	80%
Sensibilidad de desviación FM/AM 1,2 K/60 %	6-12mv
Distorsión de audio a 1 KHz, DEV 60%	$\leq 5\%$
Impedancia de antena	50 $\Omega$



## Avertissements de sécurité

- Veuillez lire les avertissements suivants pour éviter les incendies, les blessures corporelles, les dommages à la radio ou à l'antenne.
- N'essayez pas de régler la radio en conduisant, c'est dangereux.
- La tension d'alimentation de cette radio doit être de 12 V ou 24 V DC.
- Ne placez pas la radio sur une surface excessivement poussiéreuse, humide ou instable.
- Ne connectez pas l'antenne pendant la transmission, risque de brûlures cutanées ou de choc électrique.
- Veuillez garder vos distances avec les appareils créant des interférences (tels que: TV, générateur, etc.)
- Il est conseillé aux utilisateurs de stimulateurs cardiaques de se tenir à distance de l'antenne pendant l'émission et surtout de ne pas la toucher.
- N'approchez pas d'objets métalliques de la partie électrique interne de la radio, risque de choc électrique.
- Évitez d'exposer la radio à des températures inférieures à  $-26^{\circ}\text{C}$  et supérieures à  $+80^{\circ}\text{C}$ . Durant l'été, la température à l'intérieur d'un véhicule peut dépasser  $80^{\circ}\text{C}$ , ce qui peut causer des dommages irréparables à la radio en cas d'exposition prolongée.
- Ne couvrez pas la radio avec d'autres objets, car cela

l'empêcherait de refroidir.

- Il est important d'éteindre la radio avant de démarrer le moteur, pour éviter les dommages causés par la haute tension.
- Lors du remplacement du fusible, utilisez un fusible de type F de 3 A 250 V.
- Si une odeur ou de la fumée anormale s'échappe de la radio, éteignez-la immédiatement.
- N'émettez pas pendant une longue période, la radio pourrait chauffer et mal fonctionner.
- Gardez la radio hors de portée des enfants.

## Boutons et fonctions



### 1. EMG:

- Appuyez brièvement pour passer au canal d'urgence n°1. 09.
- Appuyez à nouveau pour passer au canal d'urgence n°19.

- Appuyez une fois de plus pour revenir à la chaîne d'origine.

2. Indicateur d'émission (LED rouge) / indicateur de réception (LED verte).

3. A/F: indicateur de modulation AM (LED jaune) / indicateur de modulation FM (LED éteinte).

Remarque: Si la bande de fréquence sur laquelle vous réglez la radio n'a pas de modulation AM et que vous appuyez sur la touche A/F, la radio restera uniquement en mode FM.

4. Connecteur microphone à 6 broches.

5. RFG:

- Appuyez brièvement pour sélectionner le niveau de gain RF. Le niveau par défaut « r0 » apparaît à l'écran. Appuyez sur les touches Haut ou Bas pour atteindre le niveau souhaité (r0 - r7).
- Appuyez longuement pour sélectionner le niveau ASQ. Le niveau par défaut « A3 » apparaît à l'écran. Appuyez sur les touches Haut ou Bas pour atteindre le niveau souhaité (A1 - A5).

Remarque: Pour sélectionner le niveau ASQ, vous devez d'abord activer la fonction ASQ en appuyant sur

le bouton central du microphone. Lorsque la fonction ASQ est active, la LED située au dessus de la touche RFG s'allume en vert. Lorsque la fonction ASQ est inactive, la LED est éteinte.

## 6. Affichage LED.

7. et 8. Touches haut et bas pour la sélection du canal et la sélection du gain RF et du niveau ASQ.

## 9. SQ:

- Tournez le bouton dans le sens des aiguilles d'une montre pour augmenter le niveau du silencieux.
- Tournez dans le sens inverse des aiguilles d'une montre pour ouvrir complètement le silencieux.

Remarque: Avant de régler le silencieux manuel (SQ), désactivez le silencieux automatique (ASQ) en appuyant sur le bouton central du microphone. La LED au-dessus de la touche RFG s'éteindra.

## 10. Bouton marche/arrêt radio et contrôle du volume.

- Tournez le bouton dans le sens des aiguilles d'une montre pour allumer la radio.
- Tournez dans les deux sens pour régler le volume.
- Tournez le bouton dans le sens inverse des aiguilles d'une montre pour éteindre la radio.

## Réinitialiser

1. Éteindre la radio.
2. Appuyez simultanément sur les touches PTT + ASQ du microphone tout en redémarrant la radio.
3. L'icône « rE » apparaît sur l'écran.
4. Tous les paramètres sont revenus aux valeurs d'usine.

## Sélection de bande de fréquence

Les bandes de fréquences doivent être choisies en fonction du pays où vous allez opérer.

1. Éteindre la radio.
2. Appuyez simultanément sur la touche PTT + la touche Haut du microphone tout en redémarrant la radio.
3. La LED A/F s'allume.
4. La bande de fréquence actuelle apparaît à l'écran.
5. Appuyez sur les touches Haut et Bas pour atteindre la bande de fréquence souhaitée.
6. Redémarrez la radio ou appuyez sur la touche PTT pour quitter le mode de sélection de bande de fréquence.

# Spécifications techniques

<b>Général</b>	
Gamme de fréquences	26.965-27.405MHZ
chaînes	40
Espacement des canaux	10KHz
Tension de fonctionnement	12V / 24V
Modulation	AM/FM
La première fréquence intermédiaire	10.7MHz
La deuxième fréquence intermédiaire	450KHz
taille	115 x 114.7 x 36.5 mm
Poids	500g
Température de fonctionnement	-26°C ~ +80°C
<b>Destinataire</b>	
Stabilité de fréquence	+/-10ppm
Sensibilité FM 12DB SND (1,2Kmod) Sensibilité FM 12dB	-120dBm
Sensibilité AM 12DB SND (60% Kmod) Sensibilité AM 12dB	-118 dBm

Intermodulation	55dB
Sélectivité des canaux adjacents	55dB@10KHz
Distorsion audio à 1 KHz, Dev 60 %	≤5%
Suppression des canaux communs	-8dB@10KHz
Recettes parasites	60dB
Consommation en veille	200mA
Consommation maximale	≤1A
Puissance audio maximale	3W
SNR (dB) à 1 KHz, (300 ~ 3 KHz)	>40
<b>Émetteur</b>	
Puissance d'émission	4W
Consommation d'émissions	1.4A
SNR (dB) à 1 KHz, (300 ~ 3 KHz)	43
émissions parasites (dBc)	-54dBm@<1GHz -36dBm@>1GHz
Puissance du canal adjacent	-54dB@10KHz
Limitation de la modulation FM	2KHz

Limitation de la modulation AM	80%
Sensibilité de déviation FM/AM 1,2K/60 %	6-12mv
Distorsion audio à 1 KHz, DEV 60 %	≤5%
Impédance de l'antenne	50Ω



## Biztonsági figyelmeztetések

- Kérjük, olvassa el az alábbi figyelmeztetéseket, hogy elkerülje a tüzet, személyi sérüléseket, valamint a rádió vagy az antenna károsodását.
- Ne próbálja vezetés közben beállítani a rádiót, mert veszélyes.
- Ennek a rádiónak a tápfeszültségének 12V vagy 24V egyenfeszültségnek kell lennie.
- Ne helyezze a rádiót túlságosan poros, nedves vagy instabil felületre.
- Ne csatlakoztassa az antennát átvitel közben, bőrégési sérülések vagy áramütés veszélye miatt.
- Tartson távolságot az interferenciát okozó eszközöktől (például: TV, generátor stb.)
- Azok, akik szívritmus-szabályozót használnak, azt tanácsolják, hogy adás közben tartsanak távolságot az antennától, és különösen ne érintsék meg.
- Ne vigyen fémtárgyakat a rádió belső elektromos részéhez, áramütés veszélye miatt.
- Ne tegye ki a rádiót  $-26^{\circ}\text{C}$ -nál alacsonyabb és  $+80^{\circ}\text{C}$ -nál magasabb hőmérsékletnek. Nyáron a jármű belsejében a hőmérséklet meghaladhatja a  $80^{\circ}\text{C}$ -ot, ami hosszabb ideig tartó expozíció esetén helyrehozhatatlan károkat okozhat a rádióban.
- Ne takarja le a rádiót más tárggyal, mert ez megakadályozza, hogy kihűljön.
- Fontos, hogy a motor beindítása előtt kapcsolja

ki a rádiót, hogy elkerülje a nagyfeszültség okozta károkat.

- A biztosíték cseréjekor használjon 3A 250V-os F típusú biztosítékot.
- Ha szokatlan szag vagy füst jön ki a rádióból, azonnal kapcsolja ki.
- Ne adjon hosszú ideig, mert a rádió felmelegedhet és meghibásodhat.
- Tartsa távol a rádiót gyermekektől.

## Gombok és funkciók



### 1. EMG:

- Nyomja meg röviden a vészhelyzeti csatornára váltáshoz. 09.
- Nyomja meg újra a vészhelyzeti csatornára váltáshoz. 19.
- Nyomja meg még egyszer az eredeti csatornához való visszatéréshez.

2. Adásjelző (piros LED) / vételjelző (zöld LED).

3. A/F: AM moduláció jelző (sárga LED) / FM moduláció jelző (LED nem világít).

Megjegyzés: Ha a rádiót beállított frekvenciasávban nincs AM moduláció, és megnyomja az A/F gombot, a rádió csak FM módban marad.

4. 6 tűs mikrofon csatlakozó.

5. RFG:

- Röviden nyomja meg az RF Gain szint kiválasztásához. Az alapértelmezett „r0” szint jelenik meg a képernyőn. Nyomja meg a Fel vagy Le gombot a kívánt szint eléréséhez (r0 - r7).
- Nyomja meg hosszan az ASQ szint kiválasztásához. Az alapértelmezett „A3” szint jelenik meg a képernyőn. Nyomja meg a Fel vagy Le gombokat a kívánt szint eléréséhez (A1 - A5).

Megjegyzés: Az ASQ szint kiválasztásához először aktiválnia kell az ASQ funkciót a mikrofon középső gombjának megnyomásával. Ha az ASQ funkció aktív, az RFG gomb felett található LED zölden világít. Ha az ASQ funkció inaktív, a LED nem világít.

## 6. LED kijelző.

7. és 8. Fel és le gombok a csatorna kiválasztásához, valamint az RF Gain és ASQ szint kiválasztásához.

## 9. SQ:

- Forgassa el a gombot az óramutató járásával megegyező irányba a zajzárás növeléséhez.
- Forgassa el az óramutató járásával ellentétes irányba a zajzár teljes kinyitásához.

Megjegyzés: A kézi zajzár (SQ) beállítása előtt kapcsolja ki az automatikus zajszűrőt (ASQ) a mikrofon középső gombjának megnyomásával. Az RFG gomb feletti LED kialszik.

## 10. Rádió be/ki gomb és hangerőszabályzó.

- A rádió bekapcsolásához forgassa el a gombot az óramutató járásával megegyező irányba.
- Forgassa el mindkét irányba a hangerő beállításához.
- A rádió kikapcsolásához forgassa el a gombot az óramutató járásával ellentétes irányba.

## Reset

1. Kapcsolja ki a rádiót.
2. Egyidejűleg nyomja meg a PTT + ASQ gombokat a

mikrofonon, miközben újraindítja a rádiót.

3. Az „rE” ikon megjelenik a képernyőn.
4. Minden beállítás visszaállt a gyári értékre.

## Frekvenciasáv kiválasztása

A frekvenciasávokat annak az országnak megfelelően kell kiválasztani, ahol működni fog.

1. Kapcsolja ki a rádiót.
2. A rádió újraindítása közben egyszerre nyomja meg a PTT + Fel gombot a mikrofonon.
3. Az A/F LED világít.
4. Az aktuális frekvenciasáv megjelenik a képernyőn.
5. Nyomja meg a Fel és Le gombokat a kívánt frekvenciasáv eléréséhez.
6. Indítsa újra a rádiót, vagy nyomja meg a PTT gombot a frekvenciasáv-választási módból való kilépéshez.

## Műszaki adatok

<b>Tábornok</b>	
Frekvenciatartomány	26.965- 27.405MHZ
csatornák	40
Csatornatávolság	10KHz

Üzemi feszültség	12V / 24V
Moduláció	AM/FM
Az első köztes frekvencia	10.7MHz
A második köztes frekvencia	450KHz
méret	115 x 114.7 x 36.5 mm
Súly	500g
Üzemhőmérséklet	-26°C ~ +80°C
<b>Vevő</b>	
Frekvencia stabilitás	+/-10ppm
FM érzékenység 12DB SND (1.2Kmod)	-120dBm
FM érzékenység 12dB	
AM érzékenység 12DB SND (60%Kmod)	-118 dBm
AM érzékenység 12dB	
Intermoduláció	55dB
Szomszédos csatorna szelektivitás	55dB@10KHz
Hangtorzítás @ 1KHz, Dev 60%	≤5%
Közös csatorna elnyomás	-8dB@10KHz
Parazita receptek	60dB
Készenléti fogyasztás	200mA
Maximális fogyasztás	≤1A

Maximális hangteljesítmény	3W
SNR(dB) @1KHz, (300~3KHz)	>40
<b>Adó</b>	
TX teljesítmény	4W
Kibocsátás fogyasztás	1.4A
SNR(dB) @1KHz, (300~3KHz)	43
hamis kibocsátás (dBc)	-54dBm@<1GHz -36dBm@>1GHz
A szomszédos csatorna teljesítménye	-54dB@10KHz
FM modulációs korlátozás	2KHz
AM moduláció korlátozása	80%
FM/AM eltérés érzékenysége 1,2K/60%	6-12mv
Hangtorzítás @ 1KHz, DEV 60%	≤5%
Antenna impedancia	50Ω

## Avvertenze di sicurezza

- Si prega di leggere le seguenti avvertenze per prevenire incendi, lesioni personali, danni alla radio o all'antenna.
- Non provare a regolare la radio durante la guida, è pericoloso.
- La tensione di alimentazione di questa radio deve essere 12 V o 24 V CC.
- Non posizionare la radio su una superficie eccessivamente polverosa, bagnata o instabile.
- Non collegare l'antenna durante la trasmissione, rischio di ustioni cutanee o scosse elettriche.
- Si prega di mantenere le distanze da dispositivi che creano interferenze (come: TV, generatore, ecc.)
- Si consiglia ai portatori di pacemaker di mantenersi a distanza dall'antenna durante la trasmissione e soprattutto di non toccarla.
- Non avvicinare oggetti metallici alla parte elettrica interna della radio, rischio di scossa elettrica.
- Evitare di esporre la radio a temperature inferiori a  $-26^{\circ}\text{C}$  e superiori a  $+80^{\circ}\text{C}$ . Durante il periodo estivo la temperatura all'interno del veicolo può superare gli  $80^{\circ}\text{C}$ , il che può causare danni irreparabili alla radio in caso di esposizione prolungata.
- Non coprire la radio con altri oggetti, poiché ciò ne impedirebbe il raffreddamento.
- È importante spegnere la radio prima di avviare il



- motore, per evitare danni causati dall'alta tensione.
- Quando si sostituisce il fusibile, utilizzare un fusibile da 3A 250V tipo F.
  - Se dalla radio esce odore anomalo o fumo, spegnerla immediatamente.
  - Non trasmettere per molto tempo, la radio potrebbe surriscaldarsi e non funzionare correttamente.
  - Tenere la radio lontano dalla portata dei bambini.

## Pulsanti e funzioni



### 1. EMG:

- Premere brevemente per passare al canale di emergenza n. 09.
- Premere nuovamente per passare al canale di emergenza n. 19.
- Premere ancora una volta per tornare al canale originale.

2. Indicatore di trasmissione (LED rosso) / Indicatore di ricezione (LED verde).

3. A/F: indicatore di modulazione AM (LED giallo) / indicatore di modulazione FM (LED spento).

Nota: se la banda di frequenza su cui hai impostato la radio non ha la modulazione AM e premi il tasto A/F, la radio rimarrà solo in modalità FM.

4. Connettore per microfono a 6 pin.

5. RFG:

- Premere brevemente per selezionare il livello di guadagno RF. Sullo schermo appare il livello predefinito “r0”. Premere i tasti Su o Giù per raggiungere il livello desiderato (r0 - r7).
- Premere a lungo per selezionare il livello ASQ. Sullo schermo viene visualizzato il livello predefinito “A3”. Premere i tasti Su o Giù per raggiungere il livello desiderato (A1 - A5).

Nota: per selezionare il livello ASQ, è necessario prima attivare la funzione ASQ premendo il pulsante centrale sul microfono. Quando la funzione ASQ è attiva, il LED situato sopra il tasto RFG si illumina di verde. Quando la funzione ASQ è inattiva, il LED è spento.

6. Display a LED.

7. e 8. Tasti Su e Giù per la selezione del canale e la selezione del guadagno RF e del livello ASQ.

9. SQ:

- Ruotare la manopola in senso orario per aumentare il livello dello squelch.
- Girare in senso antiorario per aprire completamente lo squelch.

Nota: prima di regolare lo squelch manuale (SQ), disattivare lo squelch automatico (ASQ) premendo il pulsante centrale sul microfono. Il LED sopra il tasto RFG si spegnerà.

10. Pulsante di accensione/spegnimento della radio e controllo del volume.

- Ruotare la manopola in senso orario per accendere la radio.
- Ruotare in entrambe le direzioni per regolare il volume.
- Ruotare la manopola in senso antiorario per spegnere la radio.

## Ripristino

1. Spegni la radio.
2. Premere contemporaneamente i tasti PTT + ASQ sul microfono mentre si riavvia la radio.
3. Sullo schermo appare l'icona "rE".
4. Tutte le impostazioni sono tornate ai valori di fabbrica.

## Selezione della banda di frequenza

Le bande di frequenza devono essere scelte in base al Paese in cui si intende operare.

1. Spegni la radio.
2. Premere contemporaneamente il tasto PTT + il tasto Su sul microfono mentre si riavvia la radio.
3. Il LED A/F si accende.
4. Sullo schermo viene visualizzata la banda di frequenza corrente.
5. Premere i tasti Su e Giù per raggiungere la banda di frequenza desiderata.
6. Riavviare la radio o premere il tasto PTT per uscire dalla modalità di selezione della banda di frequenza.

## Specifiche tecniche

<b>Generale</b>	
Intervallo di frequenze	26.965-27.405MHZ
canali	40
Spaziatura dei canali	10KHz
Tensione operativa	12V / 24V
Modulazione	AM/FM
La prima frequenza intermedia	10.7MHz
La seconda frequenza intermedia	450KHz
Dimensioni	115 x 114.7 x 36.5 mm
Peso	500g
Temperatura di lavoro	-26°C ~ +80°C
<b>Ricevitore</b>	
Stabilità della frequenza	+/-10ppm
Sensibilità FM 12DB SND (1,2Kmod) Sensibilità FM 12 dB	-120dBm
Sensibilità AM 12DB SND (60%Kmod) Sensibilità AM 12 dB	-118 dBm
Intermodulazione	55dB

Selettività del canale adiacente	55dB@10KHz
Distorsione audio@1KHz,Dev 60%	≤5%
Soppressione del canale comune	-8dB@10KHz
Ricette parassitarie	60dB
Consumo in stand-by	200mA
Consumo massimo	≤1A
Massima potenza audio	3W
SNR(dB) @1KHz, (300~3KHz)	>40
<b>Trasmittitore</b>	
Potenza TX	4W
Consumo di emissioni	1.4A
SNR(dB) @1KHz, (300~3KHz)	43
Emissioni spurie (dBc)	-54dBm@<1GHz -36dBm@>1GHz
Potenza del canale adiacente	-54dB@10KHz
Limitazione della modulazione FM	2KHz
Limitazione della modulazione AM	80%

Sensibilità deviazione FM/ AM 1,2K/60%	6-12mv
Distorsione audio@1KHz, DEV 60%	≤5%
Impedenza dell'antenna	50Ω

## Veiligheidswaarschuwingen

- Lees de volgende waarschuwingen om brand, persoonlijk letsel en schade aan de radio of de antenne te voorkomen.
- Probeer de radio niet tijdens het rijden af te stellen, dit is gevaarlijk.
- De voedingsspanning van deze radio moet 12V of 24V DC zijn.
- Plaats de radio niet op een extreem stoffige, natte of onstabiele ondergrond.
- Sluit de antenne niet aan tijdens transmissie, risico op brandwonden of elektrische schokken.
- Houd afstand van apparaten die interferentie veroorzaken (zoals: tv, generator, enz.)
- Degenen die pacemakers gebruiken, wordt geadviseerd tijdens de transmissie afstand tot de antenne te houden en deze vooral niet aan te raken.
- Breng geen metalen voorwerpen dichtbij het interne elektrische gedeelte van de radio, risico op elektrische schokken.
- Vermijd blootstelling van de radio aan temperaturen lager dan  $-26^{\circ}\text{C}$  en hoger dan  $+80^{\circ}\text{C}$ . Tijdens de zomer kan de temperatuur in een voertuig hoger worden dan  $80^{\circ}\text{C}$ , wat bij langdurige blootstelling onherstelbare schade aan de radio kan veroorzaken.
- Bedek de radio niet met andere voorwerpen, omdat deze hierdoor niet kan afkoelen.



- Het is belangrijk om de radio uit te zetten voordat u de motor start, om schade veroorzaakt door hoogspanning te voorkomen.
- Gebruik bij het vervangen van de zekering een zekering van 3A 250V type F.
- Als er een abnormale geur of rook uit de radio komt, schakel deze dan onmiddellijk uit.
- Zend gedurende langere tijd niet; de radio kan warm worden en defect raken.
- Houd de radio uit de buurt van kinderen.

## Knoppen en functies



### 1. EMG:

- Kort indrukken om over te schakelen naar noodkanaal nr. 09.
- Druk nogmaals om over te schakelen naar noodkanaalnr. 19.

- Druk nogmaals om terug te keren naar het oorspronkelijke kanaal.

2. Transmissie-indicator (rode LED) / ontvangstindicator (groene LED).

3. A/F: AM-modulatie-indicator (gele LED) / FM-modulatie-indicator (LED uit).

Let op: Als de frequentieband waarop u de radio instelt geen AM-modulatie heeft en u op de A/F-toets drukt, blijft de radio alleen in de FM-modus.

4. 6-pins microfoonconnector.

5. RFG:

- Kort indrukken om het RF-versterkingsniveau te selecteren. Het standaardniveau "r0" verschijnt op het scherm. Druk op de toetsen Omhoog of Omlaag om het gewenste niveau te bereiken (r0 - r7).
- Druk lang om het ASQ-niveau te selecteren. Het standaardniveau "A3" verschijnt op het scherm. Druk op de toetsen Omhoog of Omlaag om het gewenste niveau te bereiken (A1 - A5).

Opmerking: Om het ASQ-niveau te selecteren, moet u eerst de ASQ-functie activeren door op de middelste

knop op de microfoon te drukken. Als de ASQ-functie actief is, brandt de LED boven de RFG-toets groen. Wanneer de ASQ-functie inactief is, is de LED uit.

## 6. LED-display.

7. en 8. Toetsen Omhoog en Omlaag voor kanaalselectie en selectie van RF-versterking en ASQ-niveau.

## 9. SQ:

- Draai de knop met de klok mee om het squelch-niveau te verhogen.
- Draai tegen de klok in om de squelch volledig te openen.

Opmerking: Voordat u de handmatige squelch (SQ) aanpast, schakelt u de automatische squelch (ASQ) uit door op de middelste knop op de microfoon te drukken. De LED boven de RFG-toets gaat uit.

## 10. Radio aan/uitknop en volumeregeling.

- Draai de knop met de klok mee om de radio in te schakelen.
- Draai in beide richtingen om het volume aan te passen.
- Draai de knop tegen de klok in om de radio uit te schakelen.

## Reset

1. Zet de radio uit.
2. Druk tegelijkertijd op de PTT + ASQ-toetsen op de microfoon terwijl u de radio opnieuw opstart.
3. Het pictogram “rE” verschijnt op het scherm.
4. Alle instellingen zijn teruggekeerd naar de fabriekswaarden.

## Frequentieband selectie

De frequentiebanden moeten worden gekozen op basis van het land waar u gaat opereren.

1. Zet de radio uit.
2. Druk tegelijkertijd de PTT-toets + de Omhoog-toets op de microfoon in terwijl u de radio opnieuw opstart.
3. De A/F-LED gaat branden.
4. De huidige frequentieband verschijnt op het scherm.
5. Druk op de toetsen Omhoog en Omlaag om de gewenste frequentieband te bereiken.
6. Start de radio opnieuw op of druk op de PTT-toets om de frequentiebandselectiemodus te verlaten.

## Technische specificaties

<b>Algemeen</b>	
Frequentiebereik	26.965-27.405MHZ
kanalen	40
Kanaalafstand	10KHz
Werkspanning	12V / 24V
Modulatie	AM/FM
De eerste middenfrequentie	10.7MHz
De tweede middenfrequentie	450KHz
maat	115 x 114.7 x 36.5 mm
Gewicht	500g
Werktemperatuur	-26°C ~ +80°C
<b>Ontvanger</b>	
Frequentie Stabiliteit	+/-10ppm
FM-gevoeligheid 12DB SND (1,2Kmod) FM-gevoeligheid 12dB	-120dBm
AM-gevoeligheid 12DB SND (60% Kmod) AM-gevoeligheid 12dB	-118 dBm
Intermodulatie	55dB

Aangrenzende kanaalselectiviteit	55dB@10KHz
Audiovervorming bij 1 KHz, Dev 60%	≤5%
Gemeenschappelijke kanaalonderdrukking	-8dB@10KHz
Parasitaire recepten	60dB
Stand-by verbruik	200mA
Maximaal verbruik	≤1A
Maximaal audiovermogen	3W
SNR(dB) @1KHz, (300~3KHz)	>40
<b>Zender</b>	
TX-vermogen	4W
Emissie verbruik	1.4A
SNR(dB) @1KHz, (300~3KHz)	43
ongewenste emissies (dBc)	-54dBm@<1GHz -36dBm@>1GHz
Aangrenzend kanaalvermogen	-54dB@10KHz
Beperking van FM-modulatie	2KHz

Beperking van AM-modulatie	80%
FM/AM-afwijkingsgevoeligheid 1,2K/60%	6-12mv
Audiovervorming bij 1 KHz, DEV 60%	≤5%
Antenne-impedantie	50Ω

## Ostrzeżenia dotyczące bezpieczeństwa

- Przeczytaj poniższe ostrzeżenia, aby zapobiec pożarom, obrażeniom ciała oraz uszkodzeniu radia lub anteny.
- Nie próbuj regulować radia podczas jazdy, jest to niebezpieczne.
- Napięcie zasilania tego radia musi wynosić 12 V lub 24 V DC.
- Nie umieszczaj radia na nadmiernie zakurzonej, mokrej lub niestabilnej powierzchni.
- Nie podłączaj anteny w trakcie nadawania, ryzyko poparzenia skóry lub porażenia prądem.
- Prosimy o zachowanie odpowiedniej odległości od urządzeń powodujących zakłócenia (takich jak: telewizor, generator itp.)
- Osobom korzystającym z rozruszników serca zaleca się zachowanie odpowiedniej odległości od anteny podczas transmisji, a w szczególności jej nie dotykanie.
- Nie zbliżaj metalowych przedmiotów do wewnętrznych części elektrycznych radia, ryzyko porażenia prądem.
- Unikaj wystawiania radia na działanie temperatur niższych niż  $-26^{\circ}\text{C}$  i wyższych niż  $+80^{\circ}\text{C}$ . Latem temperatura wewnątrz pojazdu może przekroczyć  $80^{\circ}\text{C}$ , co w przypadku długotrwałego narażenia może spowodować nieodwracalne uszkodzenie radia.



- Nie zakrywaj radia innymi przedmiotami, gdyż zapobiegnie to jego wychłodzeniu.
- Ważne jest, aby wyłączyć radio przed uruchomieniem silnika, aby uniknąć uszkodzeń spowodowanych wysokim napięciem.
- Podczas wymiany bezpiecznika należy zastosować bezpiecznik 3A 250V typu F.
- Jeżeli z radia wydobywa się nietypowy zapach lub dym, należy je natychmiast wyłączyć.
- Nie nadawaj przez dłuższy czas, radio może się nagrzać i działać nieprawidłowo.
- Trzymaj radio z dala od dzieci.

## Przyciski i funkcje

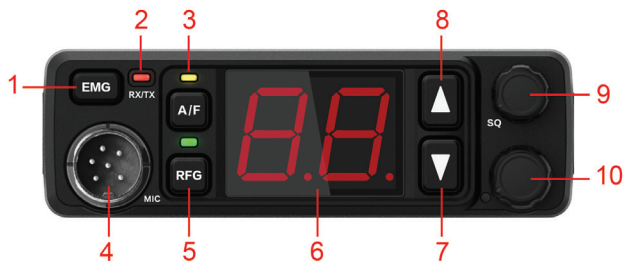

### 1. EMG:

- Naciśnij krótko, aby przełączyć na kanał alarmowy nr. 09.

- Naciśnij ponownie, aby przełączyć na kanał alarmowy nr. 19.
- Naciśnij jeszcze raz, aby powrócić do pierwotnego kanału.

2. Wskaźnik transmisji (czerwona dioda LED) / wskaźnik odbioru (zielona dioda LED).

3. A/F: wskaźnik modulacji AM (żółta dioda LED) / wskaźnik modulacji FM (dioda wyłączona).

Uwaga: Jeżeli pasmo częstotliwości, na które ustawisz radio, nie ma modulacji AM, i naciśniesz klawisz A/F, radio pozostanie tylko w trybie FM.

4. 6-pinowe złącze mikrofonu.

5. RFG:

- Krótkie naciśnięcie, aby wybrać poziom wzmocnienia RF. Na ekranie pojawi się domyślny poziom „r0”. Naciśnij klawisze „w górę” lub „w dół”, aby osiągnąć żądany poziom (r0 - r7).
- Naciśnij długo, aby wybrać poziom ASQ. Na ekranie pojawi się domyślny poziom „A3”. Naciśnij klawisze „w górę” lub „w dół”, aby osiągnąć żądany poziom (A1 - A5).

Uwaga: Aby wybrać poziom ASQ, należy najpierw aktywować funkcję ASQ, naciskając środkowy przycisk na mikrofonie. Gdy funkcja ASQ jest aktywna, dioda znajdująca się nad klawiszem RFG świeci na zielono. Gdy funkcja ASQ jest nieaktywna, dioda LED jest wyłączona.

## 6. Wyświetlacz LED.

7. i 8. Klawisze w górę i w dół do wyboru kanału oraz wyboru wzmocnienia RF i poziomu ASQ.

## 9. SQ:

- Obróć pokrętło w kierunku zgodnym z ruchem wskazówek zegara, aby zwiększyć poziom blokady szumów.
- Obróć w kierunku przeciwnym do ruchu wskazówek zegara, aby całkowicie otworzyć blokadę szumów.

Uwaga: Przed regulacją ręcznej blokady szumów (SQ) wyłącz automatyczną blokadę szumów (ASQ), naciskając środkowy przycisk na mikrofonie. Dioda LED nad klawiszem RFG zgaśnie.

10. Przycisk włączania/wyłączania radia i regulacja głośności.

- Obróć pokrętło w kierunku zgodnym z ruchem

- wskazówek zegara, aby włączyć radio.
- Obróć w obu kierunkach, aby wyregulować głośność.
  - Obróć pokrętko w kierunku przeciwnym do ruchu wskazówek zegara, aby wyłączyć radio.

## Resetowanie

1. Wyłącz radio.
2. Jednocześnie naciśnij klawisze PTT + ASQ na mikrofonie podczas ponownego uruchamiania radia.
3. Na ekranie pojawi się ikona „rE”.
4. Wszystkie ustawienia wróciły do wartości fabrycznych.

## Wybór pasma częstotliwości

Pasma częstotliwości należy wybrać w zależności od kraju, w którym zamierzasz działać.

1. Wyłącz radio.
2. Jednocześnie naciśnij klawisz PTT + klawisz Up na mikrofonie podczas ponownego uruchamiania radia.
3. Świeci się dioda LED A/F.
4. Bieżące pasmo częstotliwości pojawi się na ekranie.
5. Naciśnij klawisze „w górę” i „w dół”, aby osiągnąć żądane pasmo częstotliwości.

6. Uruchom ponownie radio lub naciśnij klawisz PTT, aby wyjść z trybu wyboru pasma częstotliwości.

## Specyfikacja techniczna

<b>Ogólny</b>	
Zakres częstotliwości	26.965-27.405MHZ
kanały	40
Rozstaw kanałów	10KHz
Napięcie robocze	12V / 24V
Modulacja	AM/FM
Pierwsza częstotliwość pośrednia	10.7MHz
Druga częstotliwość pośrednia	450KHz
Rozmiar	115 x 114.7 x 36.5 mm
Waga	500g
Temperatura pracy	-26°C ~ +80°C
<b>Odbiorca</b>	
Stabilność częstotliwości	+/-10ppm
Czułość FM 12DB SND (1,2Kmod) Czułość FM 12dB	-120dBm

Czułość AM 12DB SND (60%Kmod) Czułość AM 12dB	-118 dBm
Intermodulacja	55dB
Selektywność kanałów sąsiednich	55dB@10KHz
Zniekształcenie dźwięku przy 1 kHz, Dev 60%	≤5%
Tłumienie wspólnego kanału	-8dB@10KHz
Przepisy na pasożyty	60dB
Zużycie w trybie gotowości	200mA
Maksymalne zużycie	≤1A
Maksymalna moc dźwięku	3W
SNR(dB) przy 1 kHz, (300 ~ 3 kHz)	>40
<b>Nadajnik</b>	
Moc TX	4W
Zużycie emisji	1.4A
SNR(dB) przy 1 kHz, (300 ~ 3 kHz)	43
emisje niepożądane (dBc)	-54dBm@<1GHz -36dBm@>1GHz
Moc kanału sąsiedniego	-54dB@10KHz
Ograniczenie modulacji FM	2KHz

Ograniczenie modulacji AM	80%
Czułość odchylenia FM/AM 1,2 K/60%	6-12mv
Zniekształcenie dźwięku przy 1 kHz, DEV 60%	$\leq 5\%$
Impedancja anteny	50 $\Omega$

## Atentionari de siguranta

- Va rugam sa cititi urmatoarele atentionari pentru a preveni incendiile, ranirea personala, distrugerea statiei radio sau a antenei.
- Nu incercati sa reglati statia radio in timpul condusului, este periculos.
- Aceasta statie radio este conceputa pentru a fi alimentata la 12V/24V DC. Nu utilizati alta tensiune decat cea recomandata.
- Nu amplasati statia radio pe o suprafata prafuita excesiv, umeda sau instabila.
- Nu conectati antena in timpul transmisiei, risc de ardere sau de soc electric.
- Va rugam, pastrati distanta fata de dispozitivele care creeaza interferente (cum ar fi: TV, generator etc.)
- Cei care utilizeaza stimulatori cardiace sunt sfatuiti sa pastreze distanta fata de antena in timpul transmisiei si mai ales sa nu o atinga.
- Nu apropiati obiecte metalice de partea electrica interna a statiei radio, pericol de soc electric.
- Evitati expunerea statiei radio la temperaturi mai mici de  $-26^{\circ}\text{C}$  si mai mari de  $+80^{\circ}\text{C}$ . Pe timpul verii, temperatura in interiorul unui vehicul poate depasi  $80^{\circ}\text{C}$ , fapt care poate produce pagube ireparabile statiei radio in cazul expunerii indelungate.
- Nu acoperiti statia radio cu alte obiecte, intrucat va impiedica racirea acesteia.



- Este important sa opriti statia radio inainte de pornirea motorului, pentru a evita daunele cauzate de tensiunea mare la pornire.
- Cand inlocuiti siguranta, folositi o siguranta de 3A 250V tip F.
- Daca un miros anormal sau de fum provine de la statie, opriti statia radio imediat.
- Nu transmiteti timp indelungat, statia radio se poate incalzi si defecta.
- Tineti statia radio departe de copii.

## Taste si functii



### 1. EMG:

- Apasati scurt pentru a trece pe canalul de urgenta 09.
- Apasati inca o data pentru a trece pe canalul de urgenta 19.

- Mai apasati inca o data pentru a reveni la canalul initial.

2. Indicator emisie (LED rosu) / receptie (LED verde).

3. A/F: Indicator AM (LED galben) / FM (LED stins).

Nota: Daca norma pe care ati setat statia nu are mod AM si apasati tasta A/F, statia va ramane doar pe modul FM.

4. Conector 6 pini pentru microfon.

5. RFG:

- Apasati scurt pentru a selecta nivelul de RF Gain. Pe ecran apare "r0". Apasati tastele Sus sau Jos pentru a ajunge la nivelul dorit (r0 - r7).
- Apasati lung pentru a selectat nivelul de ASQ. Pe ecran apare "A3". Apasati tastele Sus sau Jos pentru a ajunge la nivelul dorit (A1 - A5).

Nota: Pentru a selecta nivelul de ASQ, trebuie mai intai sa activati functia ASQ apasand butonul central de pe microfon. Cand functia ASQ este activa, LED-ul situat deasupra tastei RFG se aprinde verde. Cand functia ASQ este inactiva, LED-ul este stins.

6. Ecran LED.

7. si 8. Tastele Sus si Jos pentru schimbare canal si nivel RF Gain si ASQ.

9. SQ:

- Rotiti butonul in sensul acelor de ceasornic pentru a creste nivelul de squelch.
- Rotiti in sens invers acelor de ceasornic pentru a deschide la maxim squelch-ul.

Nota: Inainte de a regla squelch-ul manual (SQ), dezactivati squelch-ul automat (ASQ) apasand tasta centrala de pe microfon. LED-ul situat deasupra tastei RFG se va stinge.

10. Buton pornire/oprire statie si control volum.

- Rotiti butonul in sensul acelor de ceasornic pentru a porni statia radio.
- Rotiti in ambele sensuri pentru a regla volumul.
- Rotiti butonul in sens invers acelor de ceasornic pentru a opri statia radio.

## Revenire la valorile din fabrica (Reset)

1. Opriti statia radio.
2. Apasati simultan tasta PTT + ASQ de pe microfon in timp ce reporniti statia radio.
3. Pe ecran apare pictograma "rE".
4. Toate setarile au revenit la valorile din fabrica.

## Setare norma

Banda de frecventa trebuie aleasa in functie de tara in care urmeaza sa utilizati statia radio.

1. Opriti statia radio.
2. Apasati simultan tasta PTT + tasta Sus de pe microfon in timp ce reporniti statia radio.
3. LED-ul corespunzator tastei A/F se aprinde.
4. Pe ecran apare norma curenta.
5. Apasati tastele Sus si Jos pentru a ajunge la norma norita.
6. Reporniti statia radio sau apasati tasta PTT pentru a iesi din modul de setare a normei.

## Specificatii tehnice

Interval frecventa	26.965-27.405MHZ
Canale	40
Spatiere canal	10KHz
Tensiunea de operare	12V / 24V
Modulatie	AM/FM
Prima frecventa intermediara	10.7MHz

A doua frecventa intermediara	450KHz
Dimensiuni	115 x 114.7 x 36.5 mm
Greutate	500g
Temperatura de lucru	-26°C ~ +80°C
<b>Receptor</b>	
Stabilitate frecventa	+/-10ppm
Sensibilitate FM 12DB SND (1.2Kmod) Sensibilitate FM 12dB	-120dBm
Sensibilitate AM 12DB SND (60%Kmod) Sensibilitate AM 12dB	-118 dBm
Intermodulatie	55dB
Selectivitate canal adiacent	55dB@10KHz
Distorsiune audio@1KHz,Dev 60%	≤5%
Supresie canal comun	-8dB@10KHz
Receptii parazite	60dB
Consum in standby	200mA
Consum maxim	≤1A
Putere audio maxima	3W
SNR(dB) @1KHz, (300~3KHz)	>40

<b>Emitator</b>	
Putere TX	4W
Consum in emisie	1.4A
SNR(dB) @1KHz, (300~3KHz)	43
Emisii parazite (dBc)	-54dBm@<1GHz -36dBm@>1GHz
Putere canal adiacent	-54dB@10KHz
Limitare modulatie FM	2KHz
Limitare modulatie AM	80%
Sensibilitate deviatie FM/ AM 1.2K/60%	6-12mv
Distorsiune audio@1KHz, DEV 60%	≤5%
Impedanta antena	50Ω

# Frequency band chart

Norm	Frequency (MHZ)	Channels	Country	EMG (9/19)
<b>EU</b>	26.965- 27.405	40CH (4W) AM/FM	AT, BE, BG, CH, CY, DK, EE, ES, FI, FR, GR, HR, HU, IE, IS, IT, LT, LU, LV, NL, NO, PT, RO, SE, SI	CH09: 27.065MHz AM/FM CH19: 27.185 AM/FM
<b>CE</b>	26.965- 27.405	40CH (4W) FM only	RO, MT	CH09: 27.065MHz FM CH19: 27.185MHz FM
<b>UK</b>	27.60125- 27.99125	40CH (4W) FM only	UK	CH09: 27.68125MHz FM CH19: 27.78125MHz FM
<b>PL</b>	26.960- 27.400	-5KHZ 40CH (4W) AM/FM	PL	CH09: 27.060MHz AM/FM CH19: 27.180MHz AM/ FM

<b>dE</b>	26.965- 27.405	01CH- 40CH (4W) AM/FM	DE	CH09: 27.065MHz AM/FM CH19: 27.185 AM/FM
	26.565- 26.955	41CH- 80CH (4W) FM only		
<b>in</b>	26.965- 27.275	27CH (4W) AM/FM	IN	CH09: 27.065MHz AM/FM CH19: 27.185MHz AM/ FM
<b>i0</b>	26.965- 27.405	40CH (4W) AM/FM	IT	CH09: 27.065MHz AM/FM CH19: 27.185MHz AM/ FM
<b>I2</b>	26.965- 26.955	34CH (4W) AM/FM	IT	CH09: 27.065MHz AM/FM CH19: 27.185MHz AM/ FM



EU		
Channel	Frequency(MHz)	
1	26.965	AM/FM
2	26.975	AM/FM
3	26.985	AM/FM
4	27.005	AM/FM
5	27.015	AM/FM
6	27.025	AM/FM
7	27.035	AM/FM
8	27.055	AM/FM
9	27.065	AM/FM
10	27.075	AM/FM
11	27.085	AM/FM
12	27.105	AM/FM
13	27.115	AM/FM
14	27.125	AM/FM
15	27.135	AM/FM
16	27.155	AM/FM
17	27.165	AM/FM
18	27.175	AM/FM
19	27.185	AM/FM
20	27.205	AM/FM
21	27.215	AM/FM
22	27.225	AM/FM
23	27.255	AM/FM
24	27.235	AM/FM
25	27.245	AM/FM
26	27.265	AM/FM
27	27.275	AM/FM
28	27.285	AM/FM
29	27.295	AM/FM
30	27.305	AM/FM
31	27.315	AM/FM
32	27.325	AM/FM
33	27.335	AM/FM
34	27.345	AM/FM
35	27.355	AM/FM
36	27.365	AM/FM
37	27.375	AM/FM
38	27.385	AM/FM
39	27.395	AM/FM
40	27.405	AM/FM

CE		
Channel	Frequency(MHz)	
1	26.965	FM
2	26.975	FM
3	26.985	FM
4	27.005	FM
5	27.015	FM
6	27.025	FM
7	27.035	FM
8	27.055	FM
9	27.065	FM
10	27.075	FM
11	27.085	FM
12	27.105	FM
13	27.115	FM
14	27.125	FM
15	27.135	FM
16	27.155	FM
17	27.165	FM
18	27.175	FM
19	27.185	FM
20	27.205	FM
21	27.215	FM
22	27.225	FM
23	27.255	FM
24	27.235	FM
25	27.245	FM
26	27.265	FM
27	27.275	FM
28	27.285	FM
29	27.295	FM
30	27.305	FM
31	27.315	FM
32	27.325	FM
33	27.335	FM
34	27.345	FM
35	27.355	FM
36	27.365	FM
37	27.375	FM
38	27.385	FM
39	27.395	FM
40	27.405	FM

UK		
Channel	Frequency(MHz)	
1	27.60125	FM
2	27.61125	FM
3	27.62125	FM
4	27.63125	FM
5	27.64125	FM
6	27.65125	FM
7	27.66125	FM
8	27.67125	FM
9	27.68125	FM
10	27.69125	FM
11	27.70125	FM
12	27.71125	FM
13	27.72125	FM
14	27.73125	FM
15	27.74125	FM
16	27.75125	FM
17	27.76125	FM
18	27.77125	FM
19	27.78125	FM
20	27.79125	FM
21	27.80125	FM
22	27.81125	FM
23	27.82125	FM
24	27.83125	FM
25	27.84125	FM
26	27.85125	FM
27	27.86125	FM
28	27.87125	FM
29	27.88125	FM
30	27.89125	FM
31	27.90125	FM
32	27.91125	FM
33	27.92125	FM
34	27.93125	FM
35	27.94125	FM
36	27.95125	FM
37	27.96125	FM
38	27.97125	FM
39	27.98125	FM
40	27.99125	FM

PL		
Channel	Frequency(MHz)	
1	26.960	AM/FM
2	26.970	AM/FM
3	26.980	AM/FM
4	27.000	AM/FM
5	27.010	AM/FM
6	27.020	AM/FM
7	27.030	AM/FM
8	27.050	AM/FM
9	27.060	AM/FM
10	27.070	AM/FM
11	27.080	AM/FM
12	27.100	AM/FM
13	27.110	AM/FM
14	27.120	AM/FM
15	27.130	AM/FM
16	27.150	AM/FM
17	27.160	AM/FM
18	27.170	AM/FM
19	27.180	AM/FM
20	27.200	AM/FM
21	27.210	AM/FM
22	27.220	AM/FM
23	27.250	AM/FM
24	27.230	AM/FM
25	27.240	AM/FM
26	27.260	AM/FM
27	27.270	AM/FM
28	27.280	AM/FM
29	27.290	AM/FM
30	27.300	AM/FM
31	27.310	AM/FM
32	27.320	AM/FM
33	27.330	AM/FM
34	27.340	AM/FM
35	27.350	AM/FM
36	27.360	AM/FM
37	27.370	AM/FM
38	27.380	AM/FM
39	27.390	AM/FM
40	27.400	AM/FM

	DE	
Channel	Frequency(MHz)	
1	26.965	AM/FM
2	26.975	AM/FM
3	26.985	AM/FM
4	27.005	AM/FM
5	27.015	AM/FM
6	27.025	AM/FM
7	27.035	AM/FM
8	27.055	AM/FM
9	27.065	AM/FM
10	27.075	AM/FM
11	27.085	AM/FM
12	27.105	AM/FM
13	27.115	AM/FM
14	27.125	AM/FM
15	27.135	AM/FM
16	27.155	AM/FM
17	27.165	AM/FM
18	27.175	AM/FM
19	27.185	AM/FM
20	27.205	AM/FM
21	27.215	AM/FM
22	27.225	AM/FM
23	27.255	AM/FM
24	27.235	AM/FM
25	27.245	AM/FM
26	27.265	AM/FM
27	27.275	AM/FM
28	27.285	AM/FM
29	27.295	AM/FM
30	27.305	AM/FM
31	27.315	AM/FM
32	27.325	AM/FM
33	27.335	AM/FM
34	27.345	AM/FM
35	27.355	AM/FM
36	27.365	AM/FM
37	27.375	AM/FM
38	27.385	AM/FM
39	27.395	AM/FM
40	27.405	AM/FM

41	26.565	FM
42	26.575	FM
43	26.585	FM
44	26.595	FM
45	26.605	FM
46	26.615	FM
47	26.625	FM
48	26.635	FM
49	26.645	FM
50	26.655	FM
51	26.665	FM
52	26.675	FM
53	26.685	FM
54	26.695	FM
55	26.705	FM
56	26.715	FM
57	26.725	FM
58	26.735	FM
59	26.745	FM
60	26.755	FM
61	26.765	FM
62	26.775	FM
63	26.785	FM
64	26.795	FM
65	26.805	FM
66	26.815	FM
67	26.825	FM
68	26.835	FM
69	26.845	FM
70	26.855	FM
71	26.865	FM
72	26.875	FM
73	26.885	FM
74	26.895	FM
75	26.905	FM
76	26.915	FM
77	26.925	FM
78	26.935	FM
79	26.945	FM
80	26.955	FM

IN		
Channel	Frequency(MHz)	
1	26.965	AM/FM
2	26.975	AM/FM
3	26.985	AM/FM
4	27.005	AM/FM
5	27.015	AM/FM
6	27.025	AM/FM
7	27.035	AM/FM
8	27.055	AM/FM
9	27.065	AM/FM
10	27.075	AM/FM
11	27.085	AM/FM
12	27.105	AM/FM
13	27.115	AM/FM
14	27.125	AM/FM
15	27.135	AM/FM
16	27.155	AM/FM
17	27.165	AM/FM
18	27.175	AM/FM
19	27.185	AM/FM
20	27.205	AM/FM
21	27.215	AM/FM
22	27.225	AM/FM
23	27.255	AM/FM
24	27.235	AM/FM
25	27.245	AM/FM
26	27.265	AM/FM
27	27.275	AM/FM

IO		
Channel	Frequency(MHz)	
1	26.965	AM/FM
2	26.975	AM/FM
3	26.985	AM/FM
4	27.005	AM/FM
5	27.015	AM/FM
6	27.025	AM/FM
7	27.035	AM/FM
8	27.055	AM/FM
9	27.065	AM/FM
10	27.075	AM/FM
11	27.085	AM/FM
12	27.105	AM/FM
13	27.115	AM/FM
14	27.125	AM/FM
15	27.135	AM/FM
16	27.155	AM/FM
17	27.165	AM/FM
18	27.175	AM/FM
19	27.185	AM/FM
20	27.205	AM/FM
21	27.215	AM/FM
22	27.225	AM/FM
23	27.255	AM/FM
24	27.235	AM/FM
25	27.245	AM/FM
26	27.265	AM/FM
27	27.275	AM/FM
28	27.285	AM/FM
29	27.295	AM/FM
30	27.305	AM/FM
31	27.315	AM/FM
32	27.325	AM/FM
33	27.335	AM/FM
34	27.345	AM/FM
35	27.355	AM/FM
36	27.365	AM/FM
37	27.375	AM/FM
38	27.385	AM/FM
39	27.395	AM/FM
40	27.405	AM/FM

## 12

Channel	Frequency(MHz)	
1	26.965	AM/FM
2	26.975	AM/FM
3	26.985	AM/FM
4	27.005	AM/FM
5	27.015	AM/FM
6	27.025	AM/FM
7	27.035	AM/FM
8	27.055	AM/FM
9	27.065	AM/FM
10	27.075	AM/FM
11	27.085	AM/FM
12	27.105	AM/FM
13	27.115	AM/FM
14	27.125	AM/FM
15	27.135	AM/FM
16	27.155	AM/FM
17	27.165	AM/FM
18	27.175	AM/FM
19	27.185	AM/FM
20	27.205	AM/FM
21	27.215	AM/FM
22	27.225	AM/FM
23	27.255	AM/FM
24	27.245	AM/FM
25	27.265	AM/FM
26	26.875	AM/FM
27	26.885	AM/FM
28	26.895	AM/FM
29	26.905	AM/FM
30	26.915	AM/FM
31	26.925	AM/FM
32	26.935	AM/FM
33	26.945	AM/FM
34	26.955	AM/FM
35	26.855	AM/FM
36	26.865	AM/FM

# Microphone wiring diagram

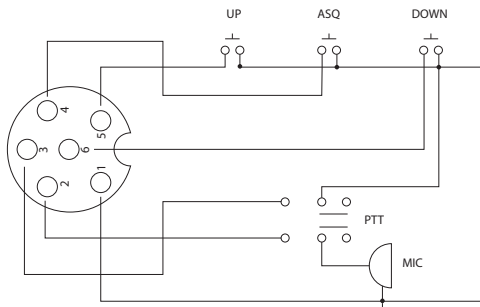

1. GND (braid)
2. MIC (white)
3. TX (yellow)
4. ASQ (red)
5. UP (green)
6. DOWN (black)

**EN:**

**EU Simplified Declaration of Conformity**

ONLINESHOP SRL declares that **CB Radio PNI Escort HP 5500** complies with the Directive EMC 2014/30/EU and RED 2014/53/UE. The full text of the EU declaration of conformity is available at the following Internet address:  
<https://www.mypni.eu/products/9244/download/certifications>

**BG:**

**Опростена декларация за съответствие на ЕС**

ONLINESHOP SRL декларира, че **CB радио PNI Escort HP 5500** спазва директивата EMC 2014/30/EU и RED 2014/53/UE. Пълният текст на ЕС декларацията за съответствие е достъпен на следния интернет адрес:  
<https://www.mypni.eu/products/9244/download/certifications>

**DE:**

**Vereinfachte EU- Konformitätserklärung**

ONLINESHOP SRL erklärt, dass das **CB-Funkgerät PNI Escort HP 5500** der Richtlinie EMC 2014/30/EU und RED 2014/53/UE entspricht. Sie finden den ganzen Text der EU-Konformitätserklärung an der folgenden Internetadresse:  
<https://www.mypni.eu/products/9244/download/certifications>

**ES:**

**Declaración UE de conformidad simplificada**

ONLINESHOP SRL declara que el **Radio CB PNI Escort HP 5500** cumple con la Directiva EMC 2014/30/EU y la Directiva RED 2014/53/UE. El texto completo de la declaración de conformidad de la UE está disponible en la siguiente dirección de Internet:  
<https://www.mypni.eu/products/9244/download/certifications>

**FR**

**Déclaration de conformité simplifiée de l'UE**

ONLINESHOP SRL déclare que **Radio CB PNI Escort HP 5500** est conforme à la directive EMC 2014/30/EU et RED 2014/53/UE. Le texte complet de la déclaration de conformité UE est disponible à l'adresse Internet suivante:  
<https://www.mypni.eu/products/9244/download/certifications>

**HU:****Egyszerűsített EU Megfelelési Közlemény**

ONLINESHOP SRL kijelenti azt, hogy a **CB rádió PNI Escort HP 5500** megfelel az EMC 2014/30/EU és RED 2014/53/UE irányelvnek. Az EU-megfeleléségi nyilatkozat teljes szövege a következő internetes címen érhető el:

<https://www.mypni.eu/products/9244/download/certifications>

**IT:****Dichiarazione UE di conformità semplificata**

ONLINESHOP SRL dichiara che il **Radio CB PNI Escort HP 5500** è conforme alla direttiva EMC 2014/30/UE e alla direttiva RED 2014/53/UE. Il testo completo della dichiarazione di conformità europea è disponibile al seguente indirizzo Internet:

<https://www.mypni.eu/products/9244/download/certifications>

**NL:****Vereenvoudigde EU-conformiteitsverklaring**

ONLINESHOP SRL verklaart dat **CB-radio PNI Escort HP 5500** voldoet aan de richtlijn EMC 2014/30/EU en RED 2014/53/UE. De volledige tekst van de EU-conformiteitsverklaring is beschikbaar op het volgende internetadres:

<https://www.mypni.eu/products/9244/download/certifications>

**PL:****Uproszczona deklaracja zgodności UE**

ONLINESHOP SRL oświadcza, że **CB Radio PNI Escort HP 5500** jest zgodny z dyrektywą EMC 2014/30/EU i RED 2014/53/UE. Pełny tekst deklaracji zgodności UE dostępny jest pod następującym adresem internetowym:

<https://www.mypni.eu/products/9244/download/certifications>

**RO:****Declaratie UE de conformitate simplificata**

ONLINESHOP SRL declara ca **Statie radio CB PNI Escort HP 5500** este in conformitate cu Directiva EMC 2014/30/EU si Directiva RED 2014/53/UE. Textul integral al declaratiei UE de conformitate este disponibil la urmatoarea adresa de internet:

<https://www.mypni.eu/products/9244/download/certifications>



